

CT (Computerized Tomography) Scan

CT Scan shows pictures of your body parts. A small amount of dye may be put into a vein in your arm. This dye leaves your body after a few days.

If you have any allergies to medicines, foods or other things, tell the staff before the test.

If you are pregnant or think you might be, tell the staff before the test.

Arrive on time for your test. The test takes 15-20 minutes for each area you are having checked. If you are having a scan of your abdomen (stomach) or pelvis, allow for an extra 2 hours to drink the liquid dye.

To Prepare

- Do not eat or drink anything, including water, for 4 hours before the test.
- You may take your medicines with sips of water.

During the Test

- If you are having an abdominal (stomach) or pelvic scan, you need to drink liquid dye. You drink the first part of the liquid when you arrive, more about 30 minutes later and the rest of the liquid just before your scan, about 1 hour later.
- You will wear a hospital gown and lie on a table.
- An IV (intravenous) is put in a vein in your arm.
- Dye is put into your IV. You may feel hot or flushed for a few seconds.
- Lie still during the scan.
- You may be asked to hold your breath at times.
- The table moves slightly between each scan.

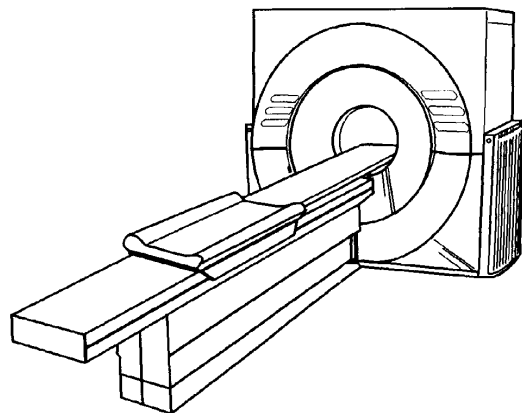

CT (コンピュータ断層撮影) スキャン

CT スキャンでは体の一部分の画像を見ることができます。少量の染料を腕から入れる場合もあります。染料は数日で体内から排出されます。

薬、食物などのアレルギーを起こしたことがある場合は、検査の前に職員に申し出てください。

妊娠中の方や妊娠していると思われる方は、検査前に職員に申し出てください。

検査時間に遅れないでください。検査には部位ごとに 15～20 分ほどかかります。腹部（胃）または骨盤のスキャンを行う場合は、液体染料を飲む時間としてさらに 2 時間かかります。

準備

- 検査前 4 時間は水も含めて飲食しないでください。
- 薬は少量の水で服用してください。

検査中

- 腹部（胃）または骨盤のスキャンを行う場合は、液体染料を飲む必要があります。到着時に最初の液体を飲み、30 分後にもう一度飲み、残りを約 1 時間後のスキャン直前に飲みます。
- 病院用のガウンを着用してテーブルの上に寝ます。
- IV（点滴）を腕の血管に入れます。
- 点滴で染料を静脈に入れます。数秒間、熱さやほてりを感じる場合があります。
- スキャン中は動かないでください。
- その際、息を止めるように指示される場合があります。
- スキャンのたびにテーブルが少しずつ動きます。

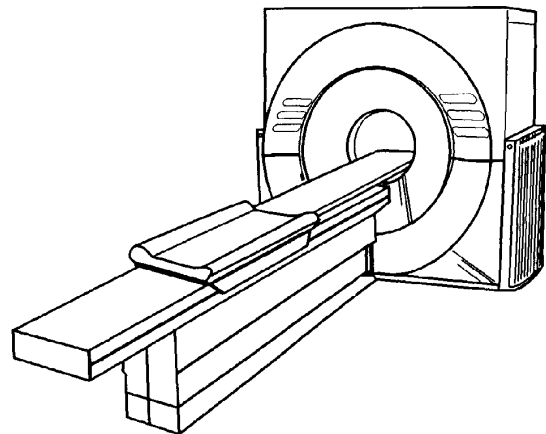

CT Scan. Japanese.

After the Test

- You may return to your normal diet and activity.
- If you had an abdominal or pelvic scan, you may have some loose stool from the liquid you drank.
- Test results are sent to your doctor. Your doctor will share the results with you.

Talk to your doctor or nurse if you have any questions or concerns.

検査後

- 通常通りの食生活と活動に戻れます。
- 腹部（胃）または骨盤のスキャンを行った場合は、液体染料により便がやわらかくなることがあります。
- 検査結果は貴方の医師に渡されます。貴方の医師から結果の説明を受けます。

質問や不明な事項については、貴方の医師または看護師にご相談ください。

CT Scan. Japanese.

2/2006. Developed through a partnership of The Ohio State University Medical Center, Mount Carmel Health and OhioHealth, Columbus, Ohio. Available for use as a public service without copyright restrictions at www.healthinfotranslations.com.